

Abmessungen:

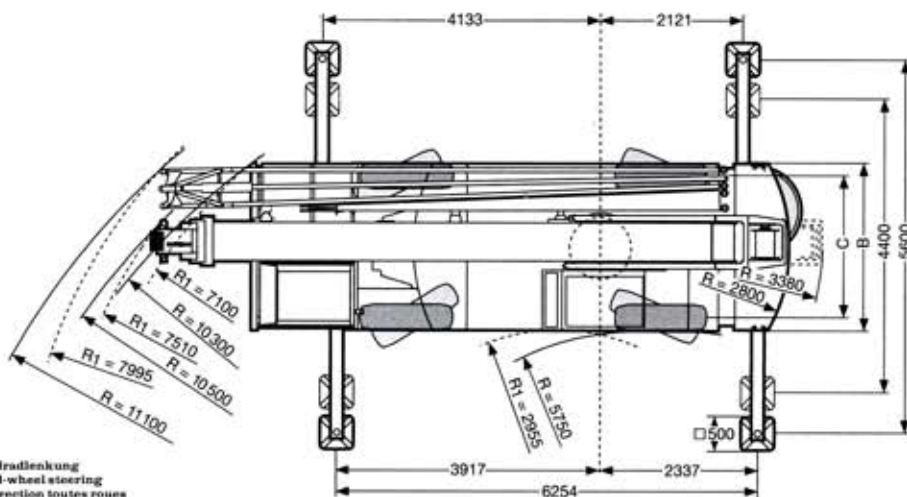
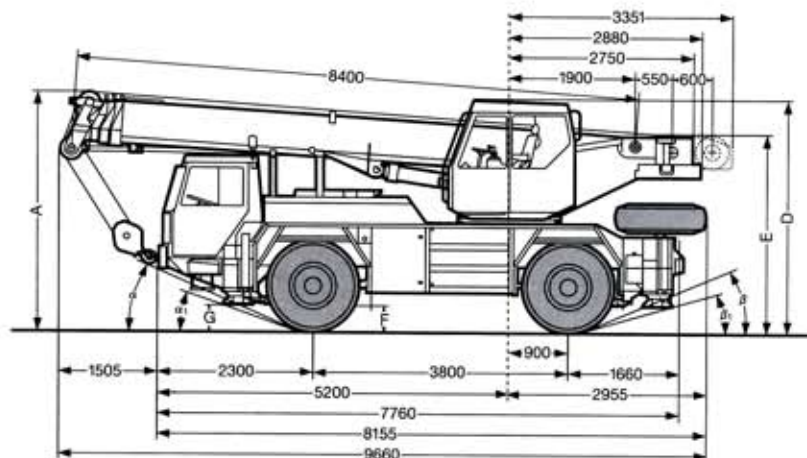

Allradlenkung
All-wheel steering
Direction toutes roues

Die Traglasten am Teleskopausleger:

LTM 1025



8,4 m – 26 m



360°



3,3 t

75%

↙ m	8,4 m	14,3 m	20,1 m	24,2 m	26 m	↘ m
2,5	25					2,5
3	22,7					3
3,5	20,6		14,4			3,5
4	18,8		14,3	12		4
4,5	16,8	16,5	14,1	11,8		4,5
5	15,1	14,8	13,7	11,6	10	5
6	12,5	12,1	10,9	10,2	8,9	6
7		9,8	9	8,5	8	7
8		7,9	7,5	7,2	7	8
9		6,5	6,5	6,2	6	9
10		5,5	5,6	5,4	5,2	10
12		4,1	4,1	4,1	4,1	12
14			3,2	3,2	3,2	14
16			2,5	2,4	2,4	16
18			2	1,9	1,9	18
20				1,6	1,5	20
22				1,3	1,3	22
24					1	24
I	0	33	66	90	100	I
II	0	33	66	90	100	II
% III	0	33	66	90	100	III %