

Abmessungen:

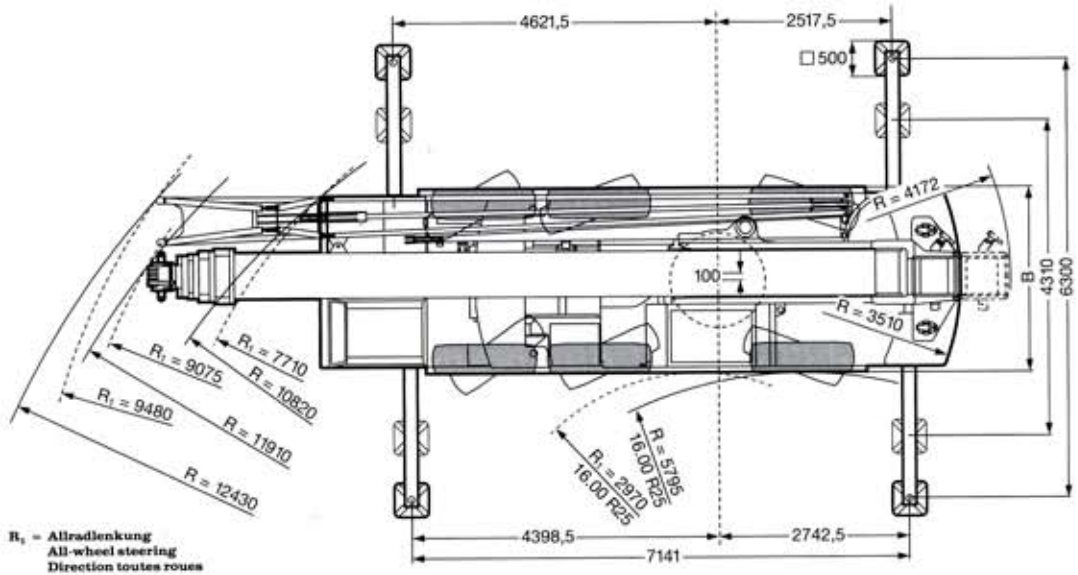
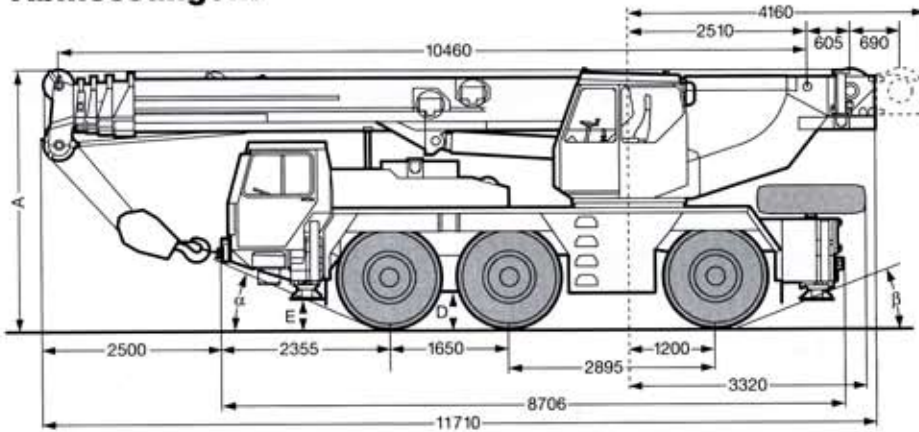

R₁ = Allradlenkung
All-wheel steering
Direction toutes roues

Die Traglasten am Teleskopausleger:

LTM 1050



10,5 m – 40 m



360°

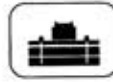

9,7 t

75%

↙ m	10,5 m		17,1 m		23,8 m		30,4 m		37 m		40 m		↘ m
	*	*	*	*	*	*	*	*	*	*	*		
3	50	45,5											3
3,5	44,5	41	28,8	18									3,5
4	39,5	37,5	31	18,3	16,6	13,7							4
4,5	35,5	34	30	18,6	17,6	14							4,5
5	32	30,5	28,1	19	17,8	14,3	13,5	11,7					5
6	26,8	25,7	24,5	19,9	18,2	14,9	13,6	11,3	9,3				6
7	22,8	21,4	20,1	20,1	17,8	13,7	13,2	10,5	9,3	7,6			7
8			16,6	18,6	16	12,5	12,5	9,7	9,2	7,6			8
9			13,9	15,9	13,6	11,4	11,8	9	8,7	7,5			9
10			11,6	13,5	11,7	10,5	11	8,4	8,3	7,2			10
12			8,3	10	9	9	8,9	7,1	7,4	6,5			12
14			6,2	7,8	7	7,9	7,1	6,1	6,5	5,9			14
16					5,4	6,6	5,7	5,3	5,7	5,4			16
18					4	5,4	4,6	4,7	4,7	4,6			18
20					3,3	4,5	3,5	4,1	3,6	3,6			20
22							2,9	3,7	3	3			22
24							2,3	3,2	2,5	2,5			24
26							1,9	2,8	2,1	2,1			26
28									1,7	1,7			28
30									1,3	1,4			30
32									1	1,1			32
34										0,8			34
↙ %	I	0	90	0	90	0	90	0	90	100	I	↘ %	
	II	0	0	30	30	60	60	90	90	100	II		
	III	0	0	30	30	60	60	90	90	100	III		
	IV	0	0	30	30	60	60	90	90	100	IV		

* nach hinten / over rear / en arrière

TAB 97408 / 97409